

CARATTERISTICHE TECNICHE

I filtri serie HF 710 vengono collegati sulla linea di pressione del circuito e proteggono i componenti dell'impianto da particelle contaminanti.

I filtri in versione standard sono forniti con valvola di by-pass tarata a 6 bar.

Per le applicazioni dove viene richiesta una massima protezione dell'impianto come servocomandi o controlli proporzionali, i filtri adottano elementi filtranti ad alta resistenza (versioni "HC"), sono privi di valvola di by-pass e richiedono l'impiego di indicatori di intasamento.

- Peso complessivo massimo 1,2 Kg
- Testata e contenitore in alluminio
- Pressione massima di lavoro 250 bar

MATERIALI	
Testata	Alluminio anodizzato
Contenitore	Alluminio anodizzato
Guarnizioni	Buna - Viton
Fondelli	Acciaio zincato
Tubo di sostegno	Acciaio zincato
Setto filtrante	Microfibra inorganica

COMPATIBILITÀ CON I FLUIDI	
Secondo ISO 2943 (Norma ISO 6743/4)	
Oli minerali (1)	HH - HL - HM - HR - HV - HG
Emulsioni acquose (1)	HFAE - HFAS
Acqua glicole (1)	HFC
Fluidi sintetici (2)	HS - HFDR - HFDU - HFDS
(1) Con guarnizioni in Buna	
(2) Con guarnizioni in Viton	

PORTATA	
Portata max.	47 l/min

PRESSIONE	
Massima di lavoro	250 bar
Di prova	375 bar
Di scoppio	500 bar
Di collasso del setto filtrante (secondo ISO 2941)	20 bar (versione LC) 210 bar (versione HC)

VALVOLA DI BY-PASS	
Taratura della pressione differenziale di apertura	6 bar

TEMPERATURA DI ESERCIZIO	
Con guarnizioni in Buna	-30 ÷ 90 °C
Con guarnizioni in Viton	-20 ÷ 110 °C

RESISTENZA A FATICA	
1.000.000 di cicli da 0 a 250 bar	

GRADO DI FILTRAZIONE			
Con prova Multi-pass eseguita secondo ISO 16889 (norma in vigore)			
Contaminante ISO MTD - Δp finale 6 bar			
Codice	Grado di filtrazione	Rapporto $\beta_{x(c)}$	Efficienza percentuale
FG003	5 μm	$\beta_{5(c)} \geq 200$	99,5 %
FG006	7 μm	$\beta_{7(c)} \geq 200$	99,5 %
FG010	10 μm	$\beta_{10(c)} \geq 200$	99,5 %
FG025	21 μm	$\beta_{21(c)} \geq 200$	99,5 %

Con prova Multi-pass eseguita secondo ISO 4572 (norma precedente)			
Contaminante ACFTD - Δp finale 6 bar			
Codice	Grado di filtrazione	Rapporto β_x	Efficienza percentuale
FG003	3 μm	$\beta_3 \geq 200$	99,5 %
FG006	6 μm	$\beta_6 \geq 200$	99,5 %
FG010	10 μm	$\beta_{10} \geq 200$	99,5 %
FG025	25 μm	$\beta_{25} \geq 200$	99,5 %

INDICATORI DI INTASAMENTO	
Indicatore differenziale visivo	
Indicatore differenziale elettrico/visivo	
Indicatore differenziale elettrico/visivo con esclusore termostatico	

01/02.2011

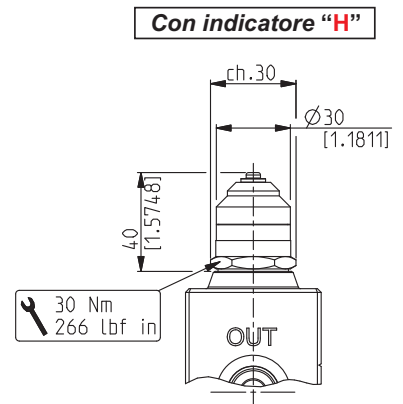
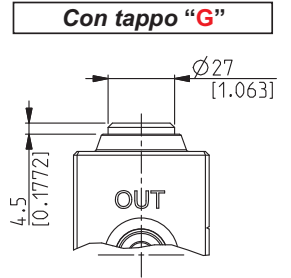
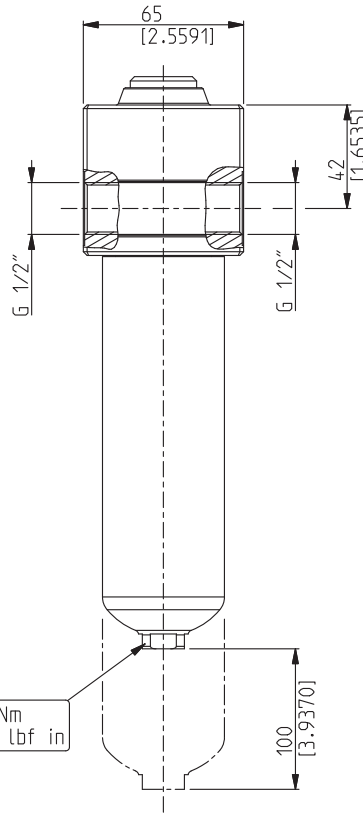
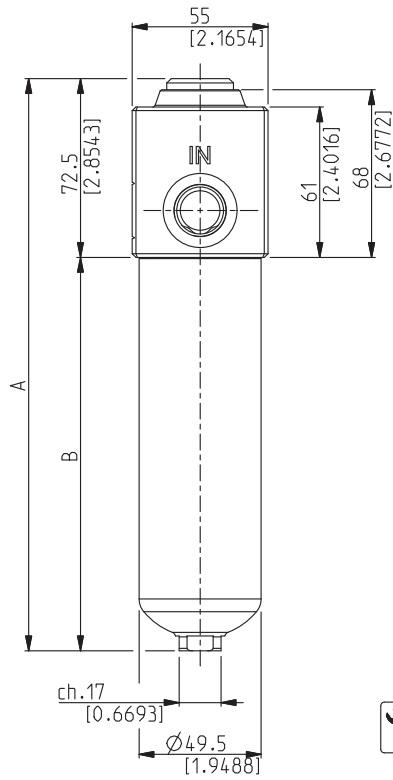
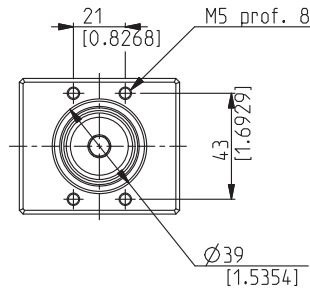
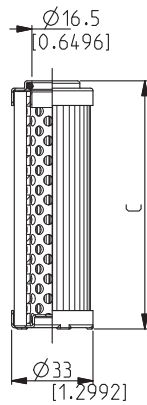
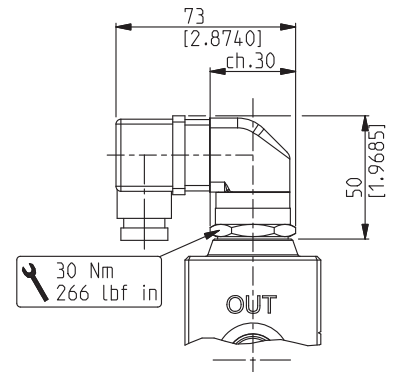
HF710-10 DIMENSIONI

Cartucce HE K85-10

Con indicatori "U" o "W"

01/02.2011

ICAT_017_001_HF710

Filtro tipo	Peso		A		B	
	kg		mm		mm	
HF 710-10.050	1,0		182		109.5	
HF 710-10.100	1,2		232		159.5	

Cartuccia tipo	C	Superficie filtrante	Capacità di accumulo (ISO MTD) Δp = 5 bar			
			FG003	FG006	FG010	FG025
	mm	cm ²	gr	gr	gr	gr
HE K85-10.050	50	162	0,9	1,2	1,3	1,9
HE K85-10.100	100	342	1,9	2,5	2,7	4,0

DIAGRAMMI CADUTA DI PRESSIONE NEI FILTRI COMPLETI

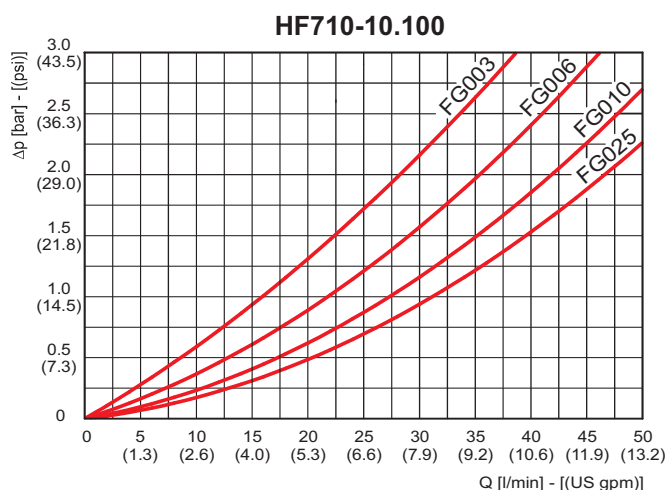
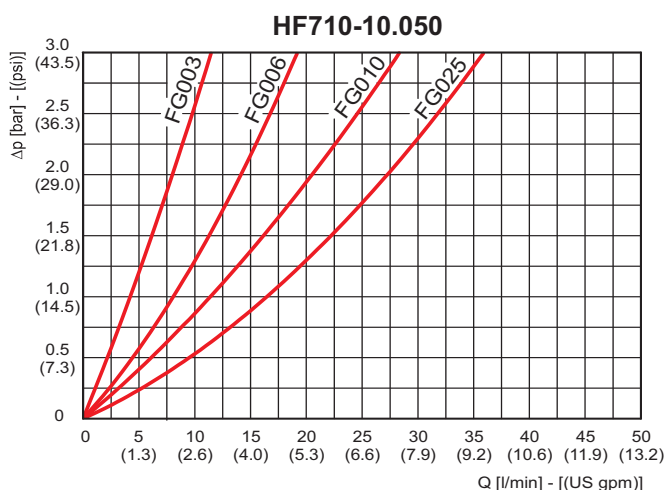

I diagrammi sono determinati dalle seguenti condizioni: Olio minerale tipo SAE 10, viscosità cinematica 30 cSt, densità 0,856 kg/dm³.

PORTATE

Filtro tipo	Grado di filtrazione			
	FG003	FG006	FG010	FG025
	Portata (Δp= 2 bar)			
	l/min			
HF 710-10.050	8	14	21	27
HF 710-10.100	28	36	42	47

COME ORDINARE UN FILTRO COMPLETO

1 2 3 4 5 6 7 8 9

HF710 - 10.100 - AS - FG010 - LC - B60 - GD - B - XD - G

1 Filtro tipo CODICE Vedi tabella pag. 2 HF710-	4 Δp di collasso CODICE 20 [bar] LC 210 [bar] HC	8 Predisposizioni indicatori CODICE Predisposto superiormente XD
2 Superficie filtrante CODICE Standard AS	5 Valvola di By-pass CODICE By-pass taratura 6 [bar] B60 Senza B00	9 Indicatori CODICE Senza indicatore con tappo G Indicatore differenziale visivo H Indicatore differenziale elettrico/visivo U Indicatore differenziale elettrico/visivo con esclusore termostatico W
3 Grado di filtrazione CODICE 3 [μm] Microfibra FG003 6 [μm] Microfibra FG006 10 [μm] Microfibra FG010 25 [μm] Microfibra FG025	6 Bocche IN/OUT CODICE Filettatura GAS (BSPP) G 1/2 GD	
	7 Guarnizioni CODICE Buna B Viton V	

Standard A richiesta

COME ORDINARE UNA CARTUCCIA

1 2 3 4 5

HE K85 10.100 - AS - FG010 - LC - B

1 Filtro tipo CODICE Vedi tabella pag. 2 HE K85-	3 Grado di filtrazione CODICE 3 [μm] Microfibra FG003 6 [μm] Microfibra FG006 10 [μm] Microfibra FG010 25 [μm] Microfibra FG025	4 Δp di collasso CODICE 20 [bar] LC 210 [bar] HC
2 Superficie filtrante CODICE Standard AS	5 Guarnizioni CODICE Buna B Viton V	